

VSL Residential Extract Fan, Lux Model

Axial extractor with airflow rate of (190 to 1000) m³/h, with square discharge area for installation on window and free delivery.

Motor mounted on the fan plastic body allows offering low noise level.

The fan is manufactured from injection molded plastic, with earth connection and single phase 220V-50Hz.

The fan is equipped with a class B low consumption motor, and manual damper which its opening leads to energizing the fan.

VSL axial extractors are specially designed for ventilation of small and medium rooms, kitchens and office spaces.



هواکش خانگی با دمپرو کلید دستی

VSL Residential Axial Extract Fan

هواکش خانگی با دمپرو کلید دستی مدل لوکس سری VSL

این هواکش با دبی (190/1000) m³/h دارای ناحیه تخلیه مربع شکل و برای نصب روی پنجره و یا تخلیه آزاد استفاده می شود.

نصب موتور به بدنه پلاستیکی باعث شده تا صدای محصول کاهش یابد.

این محصول با استفاده از پلاستیک تزریق شده ساخته شده، به اتصال ارت مجهز بوده و ولتاژ کاری آن 220V-50Hz است.

همچنین موتور مورد استفاده در این محصول کلاس B است و این هواکش مجهز به دمپرو دستی است که بازکردن آن باعث روشن شدن فن می شود.

هواکش های VSL برای تهویه اتاق ها و آشپزخانه های کوچک و متوسط و محیط های اداری طراحی شده اند.

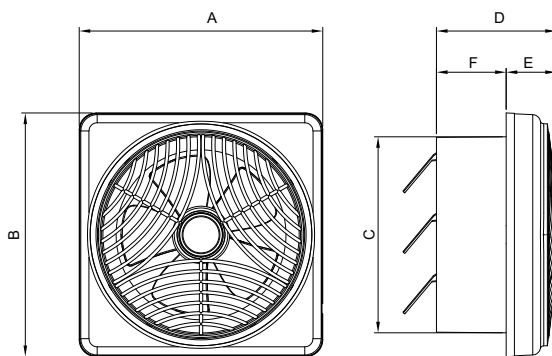

Model	A	B	C	D	E	F
VSL-15	225	225	170	139	46	93
VSL-20	297	297	239	146	61	85
VSL-25	352	352	290	169	75	95
VSG-30	390	390	339	140	49	91

ابعاد برحسب میلیمتر ارائه شده است.

تمامی اعداد ارائه شده مربوط به حالت آزاد (Free Delivery) کارکرد فن هستند.

Model	Fan Diameter (mm)	Voltage (V)	Current (A)	Power (W)	Speed (rpm)	Air flow (m ³ /h)	Weight (Kg)	Sound* Pressure Level
VSL-15S2S	150	220	0.12	19	2000	190	0.85	44
VSL-20S2S	200	220	0.18	28	1650	270	1.35	48
VSL-20C4S	200	220	0.17	35	1350	430	1.95	41
VSL-25C4S	250	220	0.21	43	1320	680	2.1	46
VSG-30C4S	300	220	0.22	46	1100	1000	2.6	43

* صدای محصول در فاصله معادل سه برابر قطر محصول (حداقل ۱/۵ متر) اندازه گیری شده است.