

پمپ محیطی ارتفاع بالا

APm110H

مدل
Model

کاربردها

Application

- انتقال آب تمیز و سیالات مشابه آب از نظر خواص فیزیکی و شیمیایی
- مناسب تامین آب خانه‌های کوچک، سیستم آبیاری خودکار، سیستم تهویه مطبوع

جنس قطعه	قطعه	No.
HT200	بدنه پمپ	1
Brass	پروانه	2
Carbon Ceramic Silicon Carbide	سیل مکانیکی	3
NBR	واشر	4
HT200	کلمپ جلو	5
	روتور	6
	یاتاقان	7
PP	درپوش فن	8
PP	فن	9
ZL 102	صفحه انتهایی	10
	خازن	11
PA6 - GF25	جعبه ترمینال	12
PC	تخته کلمپ	13
	استاتور	14
HPb59-1	پلاگین پرکن	15

نقشه انفجاری

Exploded View

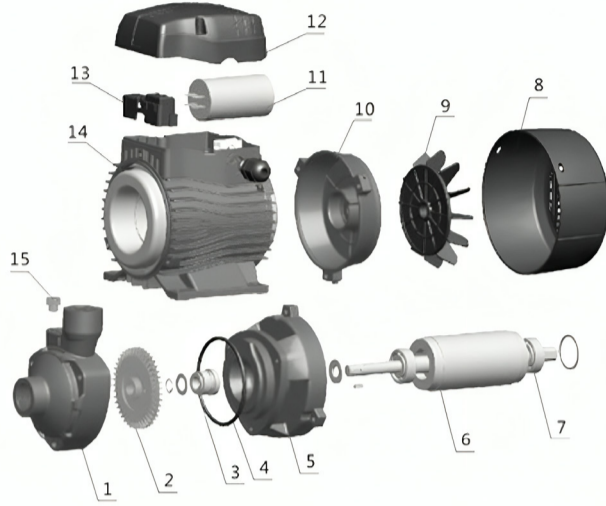

مشخصات موتور

Motor Specifications

- کم سرو صدا
- عمر طولانی
- سیم پیچ مس
- محافظ حرارتی داخلی برای موتورهای تکفاز
- کلاس عایق: F
- کلاس حفاظت: IPX4
- حداکثر دمای محیط: +40 درجه سانتیگراد

مشخصات عمومی

General Information

- دارای بدنه و واسطه پمپ از جنس چدن ضد زنگ
- سیستم خود قفل شونده برای پروانه
- پروانه برنجی
- شافت AISI 304
- حداکثر دمای سیال: +85 درجه سانتیگراد
- حداکثر مکش: +8 متر
- حداکثر هد: 125 متر
- حداکثر دبی: 50 لیتر بر دقیقه 3.0 متر مکعب بر ساعت
- قطر ورودی و خروجی: 1 اینچ
- برق ورودی: تکفاز
- وزن محصول: 16.25 کیلوگرم

کدینگ محصول

Product Code

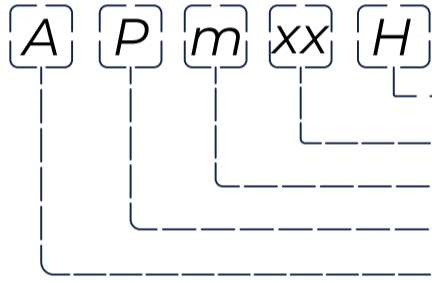

- ارتفاع بالا
- توان پمپ (x10W)
- موتور تکفاز
- پمپ محیطی
- استاندارد نام گذاری لئو

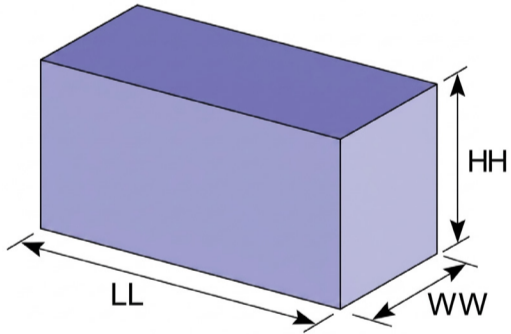

ابعاد و اندازه

Dimensions and Sizes

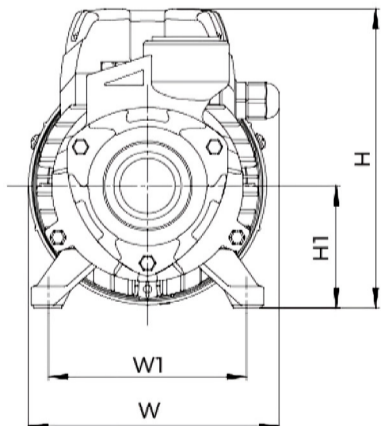
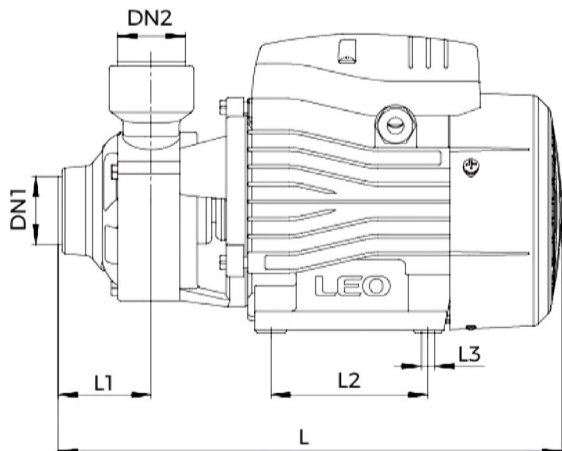

نمودار بازدهی هیدرولیک

Hydraulic Efficiency Curve

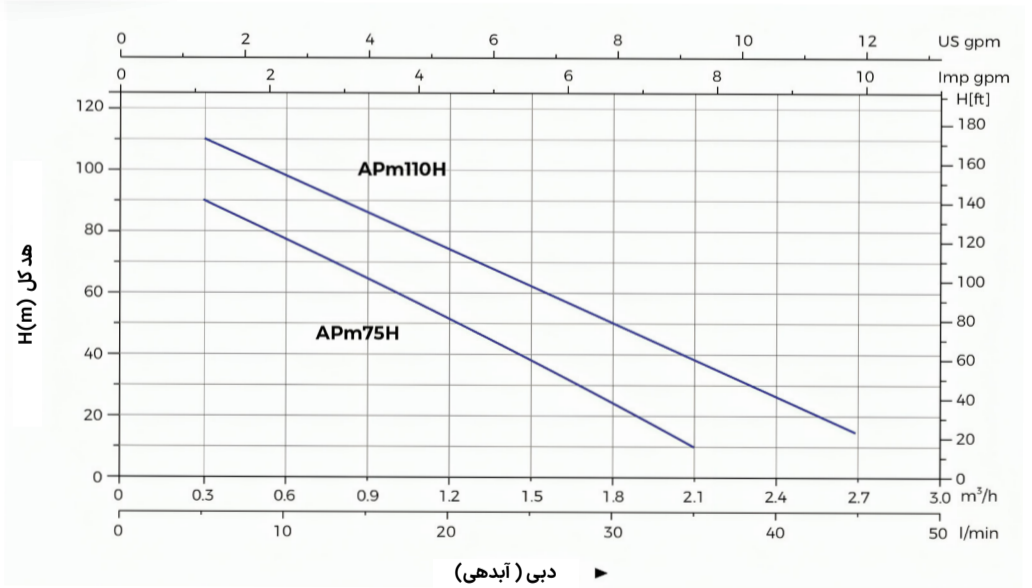

مشخصات فنی

Model	Power		Q (m ³ /h)	0	0.3	0.6	0.9	1.2	1.5	1.8	2.1	2.4	2.7	3.0
	kW	HP												
APm110H	1.1	1.5	Q (lit/min)	0	5	10	15	20	25	30	35	40	45	50
			H (m)	125	110	100	85	70	60	45	35	25	15	-

مشخصات ابعادی (میلیمتر)

ابعاد بسته بندی (میلیمتر)

Model	DN1(inch)	DN2(inch)	L	W	H	L1	L2	L3	W1	H1	LL	WW	HH
APm110H	1	1	338	165	210	55.5	100	9	125	86	370	210	235