

# دیتاشیت پمپ محیطی لئو

APm60

مدل  
Model

کاربردها

Application

- انتقال آب تمیز و سیالات مشابه آب از نظر خواص فیزیکی و شیمیایی
- مناسب تامین آب خانه‌های کوچک، سیستم آبیاری خودکار، سیستم تهویه مطبوع

## نقشه انفجاری

Exploded View

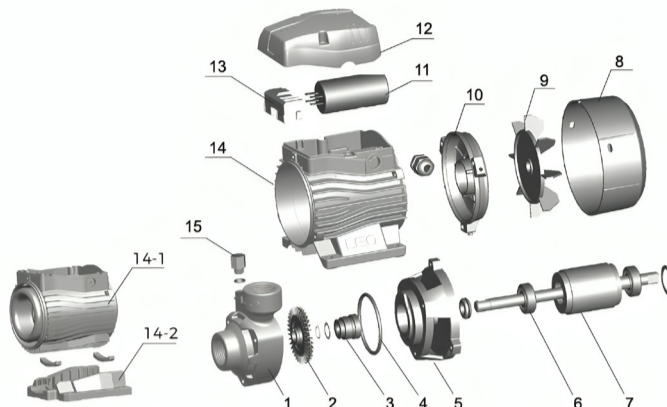

## مشخصات موتور

Motor Specifications

- کم سرو صدا
- عمر طولانی
- سیم پیچ مس
- محافظ حرارتی داخلی برای موتورهای تکفاز
- کلاس عایق : F
- کلاس حفاظت : IPX4
- حداکثر دمای محیط : +40 درجه سانتیگراد
- موتور IE2 در مدل‌های AP110 , AP150

## مشخصات عمومی

General Information

- بدنه و واسطه پمپ از جنس چدن ضد زنگ
- پروانه برنجی
- شافت AISI 304
- حداکثر دمای سیال : +60 درجه سانتیگراد
- حداکثر مکش : +8 متر
- حداکثر هد : 60 متر
- حداکثر دبی : 50 لیتر بر دقیقه 3.0 متر مکعب بر ساعت
- قطر ورودی و خروجی : 1 اینچ
- برق ورودی : تکفاز
- وزن محصول : 9.5

## کدینگ محصول

Product Code

A P m xx

(x10W) توان پمپ

موتور تکفاز

پمپ محیطی

استاندارد نام گذاری لئو

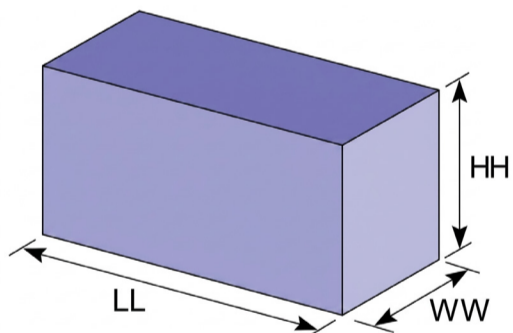

## ابعاد و اندازه

Dimensions and Sizes

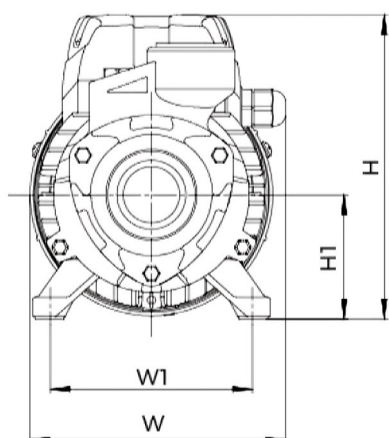
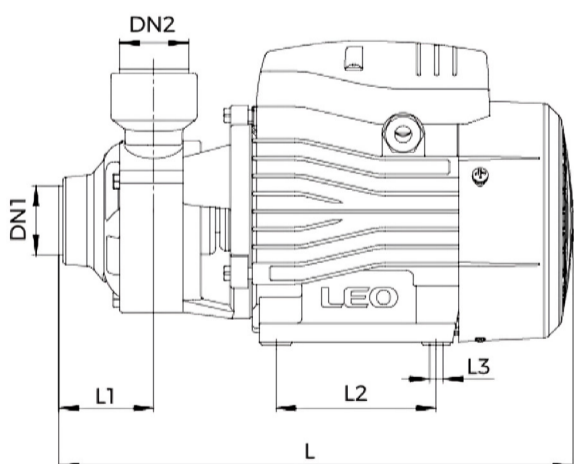

## نمودار بازدهی هیدرولیک

Hydraulic Efficiency Curve

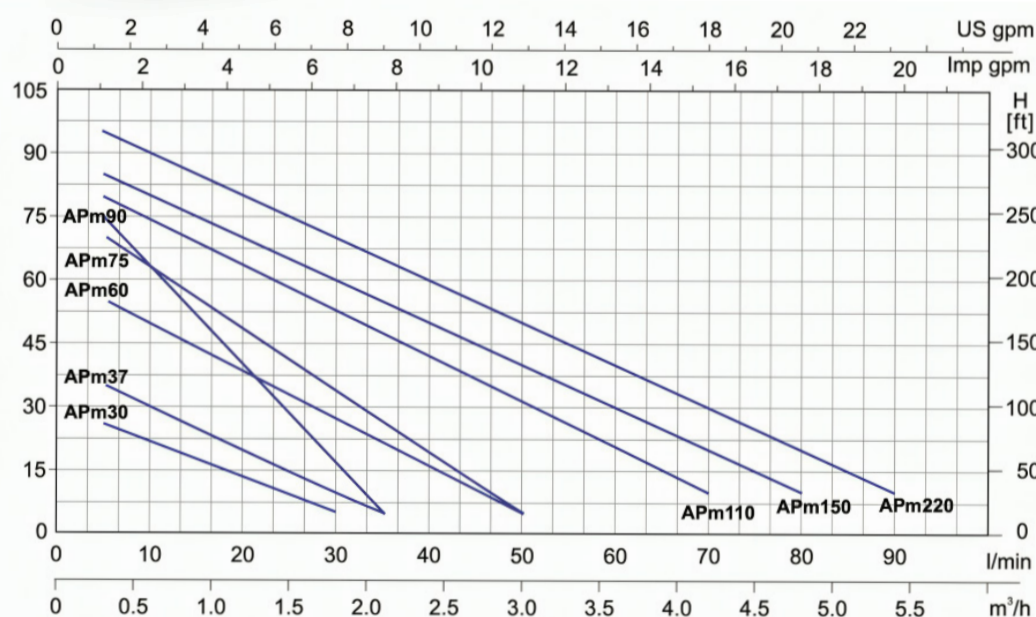

## مشخصات فنی

Technical Specifications

Model	Power		Q (m3/h)	0	0.3	0.6	0.9	1.2	1.5	1.8	2.1	2.4	3.0	3.6	4.2	4.8	5.4
	kW	HP															
APm60	0.6	0.8	Q (lit/min)	0	5	10	15	20	25	30	35	40	50	60	70	80	90
			H (m)	60	55	50	40	35	30	25	20	10	5	-	-	-	-

## مشخصات ابعادی (میلیمتر)

Dimensional Specificationsm

ابعاد بسته بندی (میلیمتر)

Model	DN1(inch)	DN2(inch)	L	W	H	L1	L2	L3	W1	H1	LL	WW	HH
APm60	1	1	282	147	183	51	90	8.5	112	71	315	190	210