

AC550CH2

مدل  
Model

برای خرید محصول اینجا کلیک کنید



No.	قطعه	جنس قطعه
1	بدنه پمپ	HT200
2	پروانه	AISI 304 Brass
3	سیل مکانیکی	Carbon Ceramic
4	درپوش برکت	HT200
5	کاسه نم	HT200
6	کلمپ جلو	HT200
7	بلبرینگ	HT200
8	روتور	HT200
9	درپوش فن	PP
10	فن	PP
11	درپوش انتهایی	ZL102
12	استاتور	HT200
13	خازن	HT200
14	جعبه ترمینال	PA6-GF25
15	درپوش فن	PP

نقشه انفجاری

Exploded View

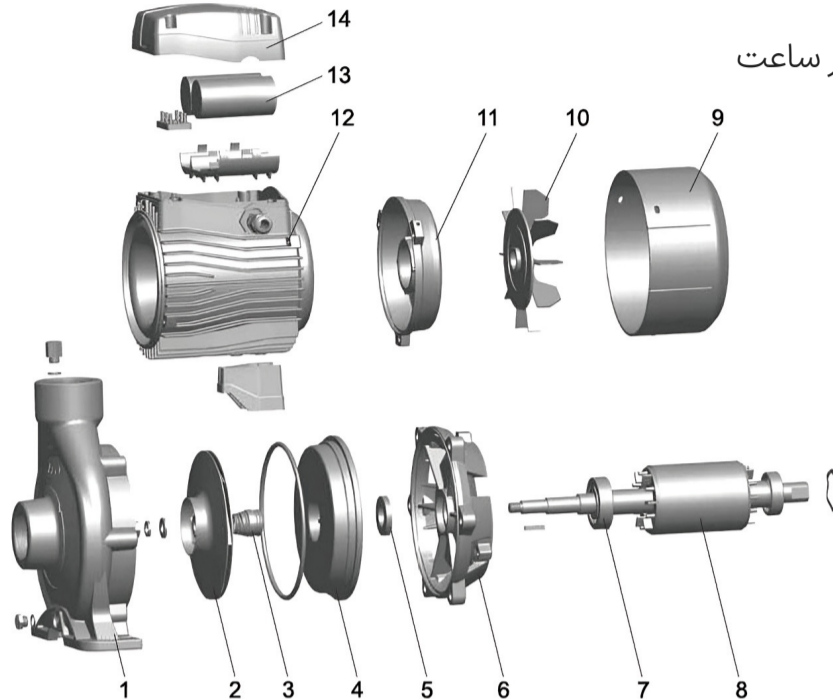

کدینگ محصول

Product Code

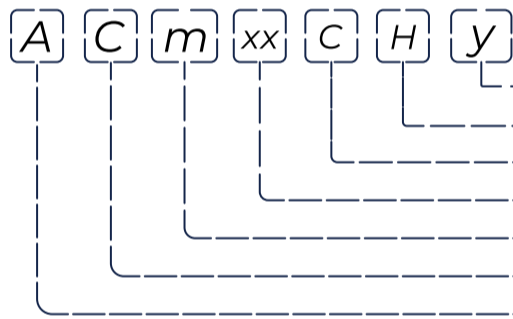

قطر ورودی (اینچ)  
هد بالا  
متعلقات  
توان پمپ (x10W)  
موتور تکفاز  
پمپ سانتریفیوژ  
استاندارد نام گذاری لئو

ابعاد و اندازه

Dimensions and size

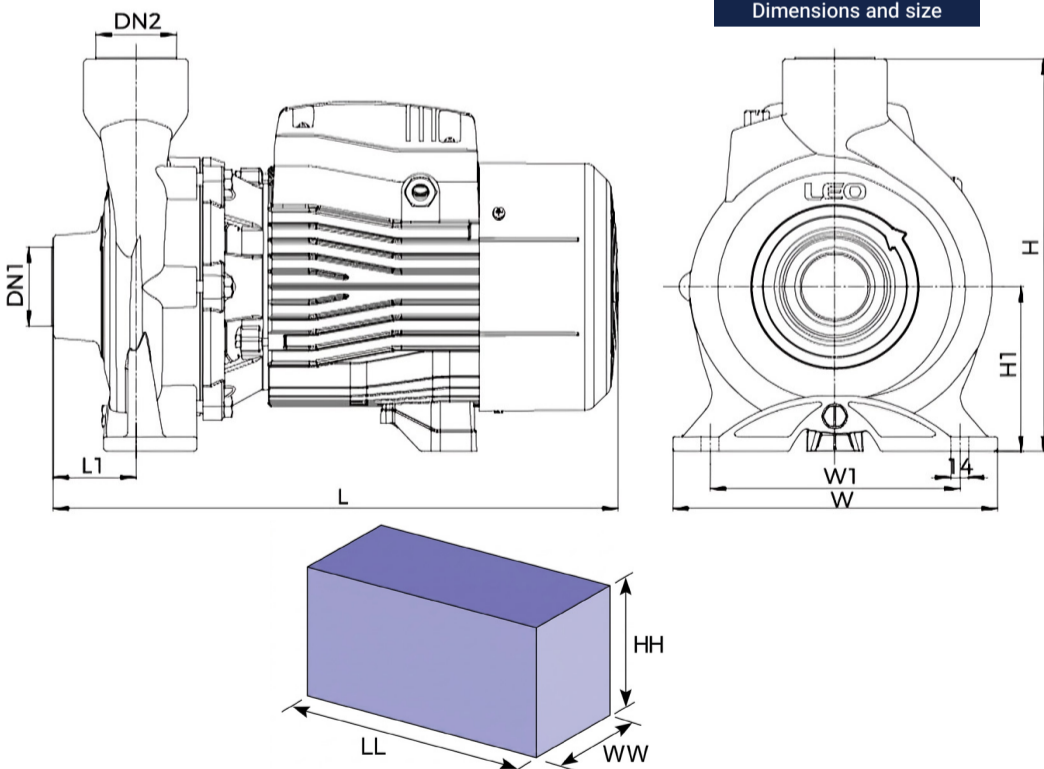

نمودار بازدهی هیدرولیک

Hydraulic efficiency chart

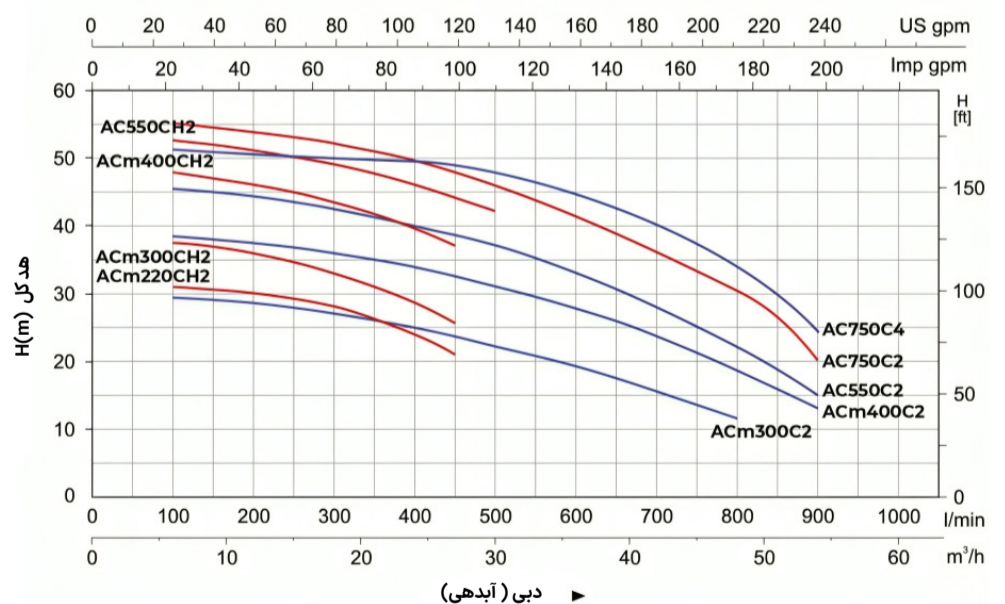

کاربردها

Application

- انتقال آب تمیز و سیالات مشابه آب از نظر خواص فیزیکی و شیمیایی
- مناسب تامین آب خانه‌های کوچک ، سیستم آبیاری خودکار ، سیستم تهویه مطبوع
- گردش مایعات و افزایش فشار در خطوط آب سرد و گرم

مشخصات عمومی

General Information

- حداکثر هد : 54 متر
- حداکثر دبی : 500 لیتر بر دقیقه 30 متر مکعب بر ساعت
- قطر ورودی : 2 اینچ
- برق ورودی : سه فاز
- وزن محصول : 57.1 کیلو گرم
- بدنه و واسطه پمپ از جنس چدن ضد زنگ
- شافت AISI 304
- حداکثر دمای سیال : +60 درجه سانتیگراد
- حداکثر مکش : +8 متر

مشخصات فنی و موتور

Motor & Technical Specifications

- کم سرو صدا
- عمر طولانی
- سیم پیچ مس
- محافظ حرارتی داخلی برای موتورهای تکفاز
- کلاس عایق : F
- کلاس حفاظت : IPX4
- حداکثر دمای محیط : +40 درجه سانتیگراد
- استاندارد IE2 برای موتورها
- (موتورهای سه فاز با توان بیشتر از 0.75 کیلووات )  
(بجز AC750C2 , AC750C4)

مشخصات ابعادی (میلیمتر) Dimensional Specifications

ابعاد بسته بندی (میلیمتر)

Model	DN1 (inch)	DN2 (inch)	L	W	H	L1	W1	H1	LL	WW	HH
AC550CH2	2	2	499	280	327	71	216	136	562	328	383

مشخصات فنی Technical Specifications

Model	Power		Q (lit/min)	0	6	9	12	15	18	24	27	30	36	42	48	54
	kW	HP		0	100	150	200	250	300	400	450	500	600	700	800	900
AC550CH2	5.5	7.5	H (m)	54	52/5	52	51	50	49	46	44	42	-	-	-	-